

Ikano Bostads implementeringsresa med Antura Projects

Anturadagen 3:e maj



**Startat av
grundaren
till IKEA**

**Ikano Bostad startades 2005. Vi är en
del av Ikano Group som bildades 1988
och som tidigare var en del av IKEA.
Ikano Group ägs av familjen Kamprad.**

IKANO
Bostad

Vår affärsidé

Vi erbjuder kvadratsmarta, funktionella, hållbara och prisvärda bostäder för människor i livets alla faser.



Hyresrätter – Elinegård, Malmö



Bostadsrätter – Brf Beundra, Årstaberget, Stockholm



Småhus – Brf Fröa, Elinegård, Malmö



Vårdboenden - Åkersberga

IKANO
Bostad

Hållbarhet

- Ambitiösa klimatmål
- Mer trä
- Bättre och mindre betong
- Andra material
- Mindre och bättre energi
- Mindre utsläpp från transporter
- Minska mängden avfall
- Verktyg och processer för klimatdata



Ikano Akademin



Vår digitaliseringsresa

Vårt utgångsläge

- Fileshare
- Ingen samlad dokumenthantering
- Dålig ordning och struktur
- Många system som kunde samma sak
- Svårt att hitta

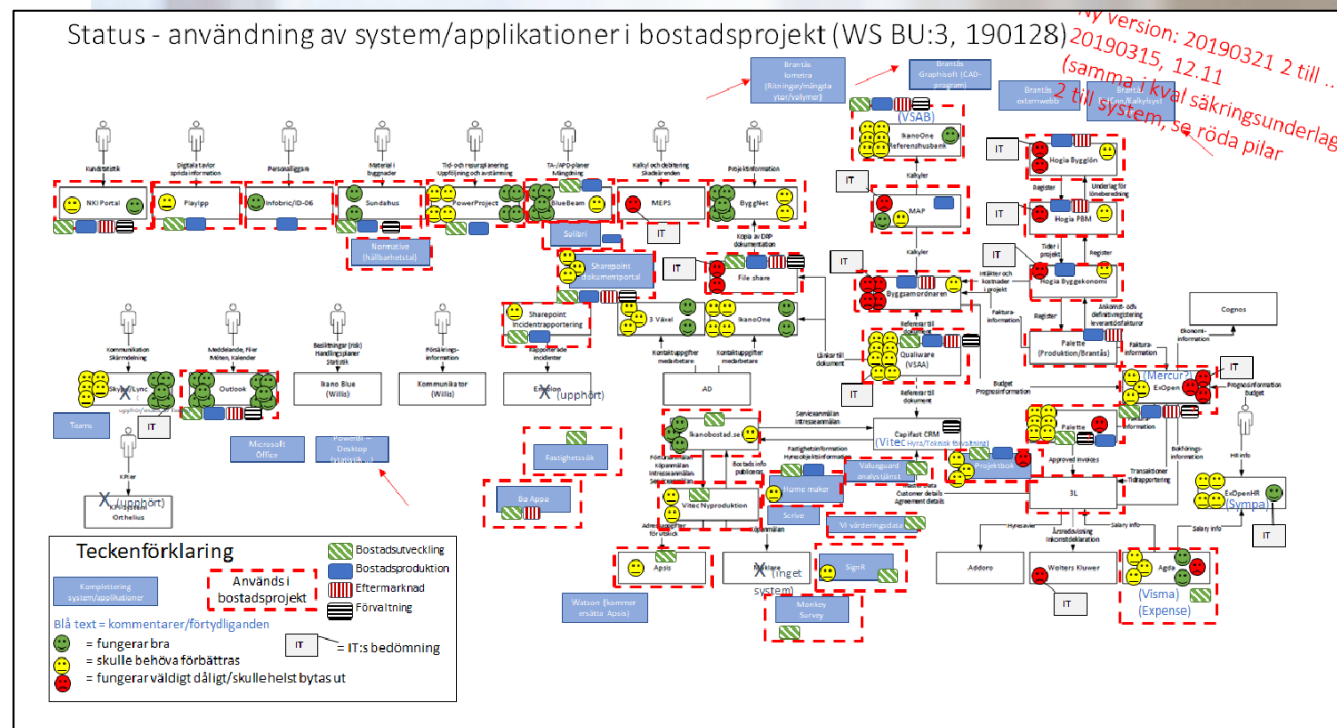

Digitaliseringsprojekt

- Effektivisera och tydliggöra processer
- Arbeta tillsammans
- Säkerställa högre produktkvalitet
- Förbättrad kundkommunikation
- Minska produktionskostnader

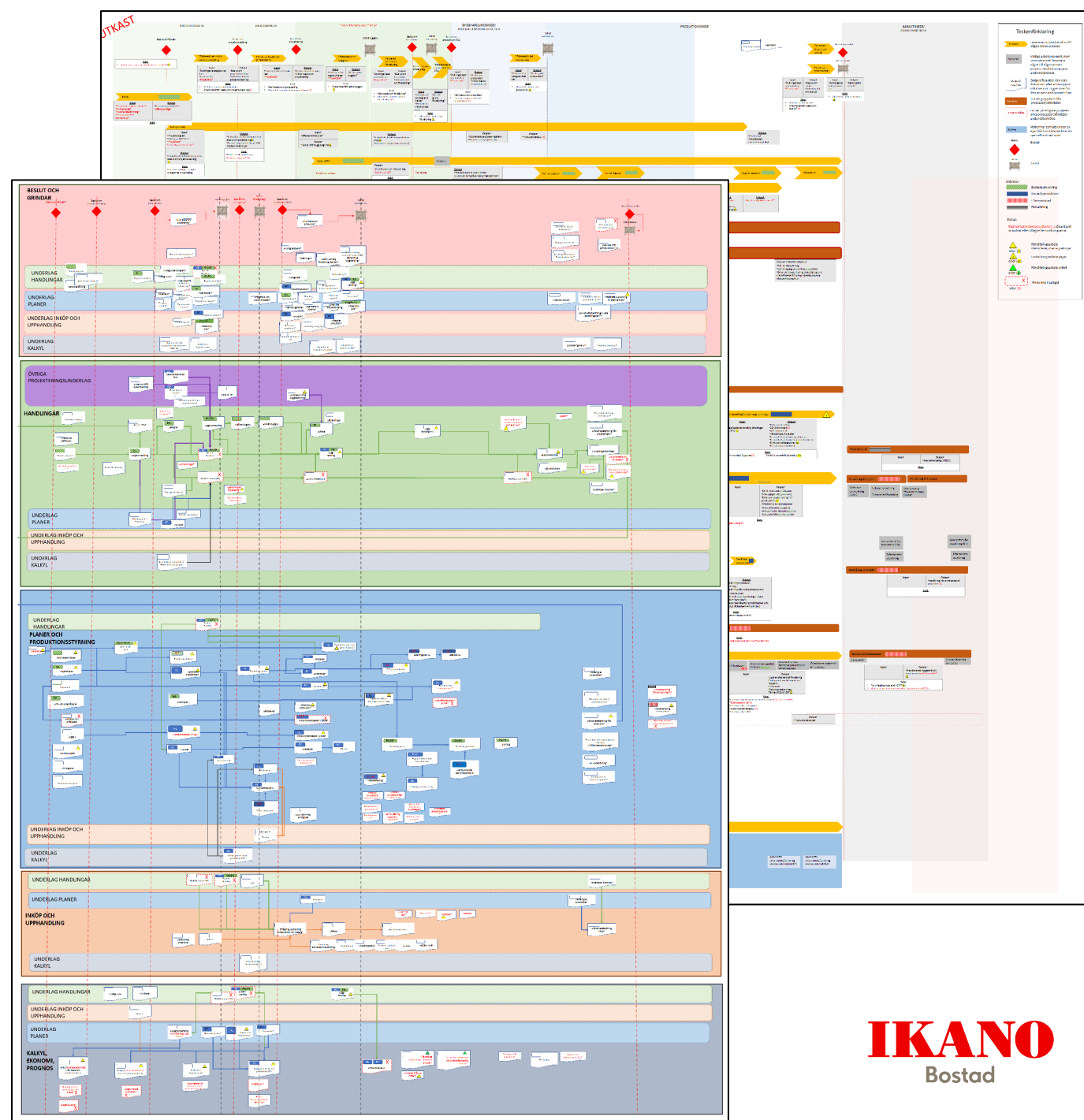

Delprojekt inom ramen för Digit



- **Projektportalen – Antura**

- Dokumenthantering
- Projektärenden/kommunikation
- Projektinformation
- Projektledning/projektplanering
- Tidplaner



- **Kundärendehanteringssystem**

- Kundärendehantering



- **BI – system**

- Projektekonomi
- Projektinformation
- Inköp



- **Sammanhållen informationskedja**

- Tidplaner
- Kalkyler
- BIM
- Inköp

Våra behov kopplat till projektportalen

- Projektöversikt
- Projektinformation
- Dokumenthantering
- Stöd för projektledning
- Likriktat arbetssätt
- Samarbetsyta



Leverantörs- utvärdering

- User stories
- Från 5 till 3 leverantörer
- Extern konsult
- Stor utvärderingsgrupp

Kravgrupp: Grundläggande krav

Krav ID	Krav	Poäng	Typ av krav	Krav uppfylls	Beskrivning
	Projektportalen ska innehålla tre delar :				Varje projekt har en egen arbetsyta där grundinformation samlas. Dokumenthantering ("filarkivet") och ärendehantering är två av de funktioner som projekten kan välja att använda.

Kravområde: Projektportal					
ID	Användarhistoria	Beskrivning			
D1	Som projektansvarig, arbetschef, platschef/byggladare, entreprenadingenjör, distriktsinköpare, arbetsledare vill jag att det ska vara enkelt att få en överblick över de dokument som finns knutna till projektet och vilken status de har så att det på detta sätt tydligt framgår vad som är gjort och vad som återstår.	<p>Här används med fördel funktionen för "ärenden" som blir en checklista över vilka handlingar som skall skapas under projektets gång. Dessa kan fördefinieras så att de finns alla projekt, inklusive en beskrivning av innehåll och kanske en instruktion till projektleddaren. Här kan status visas och de faktiska dokumenten länkas till varje ärende så att man enkelt får en överblick samt möjlighet att filtrera fram det som är klart (eller det som inte är klart).</p> <p>- Användaren loggar in i Antura Projects och går till det aktuella projektet. - Filtrera fram de ärenden som man vill granska/kontrollera status för - Användaren får då en tydlig översikt över vad som förväntas finnas och ser snabbt status för varje dokument. Dokumentet kan också öppnas och detaljgranskas vid behov.</p>			
D2	Det skall i min roll inom projektet vara möjligt att söka på dokument med hjälp av olika filterfunktioner. Tex utifrån roll, skede, dokumenttyp osv, men också fritextsökning. Detta för att gallra ur bland alla dokument, så att blir enklare att hitta just det dokument som jag söker.	<p>Funktionen Filarkiv ger möjlighet att leta sig fram i en fördefinierad mappstruktur för att hitta dokument.</p> <p>Det är möjligt att sortera och filtrera filerna i en mapp (eller samtliga dokument efter en sökning) baserat på metadata eller andra egenskaper så som ägare, sparad datum mm.</p> <p>Fritextsökning är möjligt för dokumentnamn + innehåll i dokument (gäller officedokument och pdf:er)</p> <p>- Användaren går till filarkivet i det aktuella projektet (eller den generella filsökningen som söker dokument i samtliga projekt)</p> <p>- Åtkomst till dokument styrs alltid av de behörigheter som respektive användare har</p> <p>- För att hitta rätt dokument klickar man sig ner i mappstrukturen alternativt använder man sökfunktionen och använder sig av fritextsökning och/eller metadatafilter för att få fram en lista på det eller de relevanta dokumenten. Den listan kommer att visa relevant information om dokumentet.</p> <p>- Det är också möjligt att förhandsgranska filen om man vill se innehållet utan att ladda ner eller redigera filen.</p> <p>Dokument som är kopplade till ett skede eller aktivitet i tidplanen kan också hittas genom att leta sig ner via skede och aktiviteter.</p>			
D3	Som projektansvarig, arbetschef och/eller platschef/byggladare vill jag att det vid projektets slut skall vara enkelt att lämna över slutdokumentation till berörda parter så som Beställare, Byggnadsnämnd, BRF, Eftermarknadsavdelningen (dvs både internt inom företaget men också till externa parter). Vissa dokument kanske bara skall tillhandahållas en part medan vissa skall tillhandahållas flera parter osv. Till detta önskas en vägledande dokumentstruktur, vilken är projektanpassad, så	<p>Fördefinierade mappar, dokumentmallar kopplade till respektive skede i projektet gör det tydligt vad som skall göras när under projeket och det underlättar även för ansvariga personer att hitta rätt dokument.</p> <p>En möjlighet är att flagga varje dokument med vilken/vilka externa parter som skall vara mottagare av dokumenten vid överlämning (metadata).</p> <p>Export av filer kan göras med bibehållen mappstruktur, så att det även efter export är enkelt att förstå strukturen och hitta rätt information.</p> <p>- Användaren söker fram rätt dokument, antingen genom att välja en mapp med undermappar eller genom att söka och filtrera fram en lista med dokument.</p> <p>- Valda dokument laddas ner och sparas och kan sedan skickas eller lämnas över till mottagande part.</p>			
D4	I min roll inom projektet vill jag kunna se vilka dokument som tillhör en viss grind samt statusen på dessa. Tex inför en grind vill jag kunna se vilka dokument som kvarstår att ta action på, vilka som pågår samt vilka som är klara. Jag vill även se vem som är ansvarig för upprättandet/projektanpassandet av respektive dokument tillhörande grinden.	<p>Stor likhet med D1.</p> <p>En bra lösning är att skapa en fördefinierad checklist där dokumenten succesivt laddas upp och checkas av när det är färdiga. Genom att märka varje ärende med ansvarig, deadline och koppla det till respektive grind så kan man tydligt och överskådligt se vad som är utestående inför ett grindbeslut eller överlämning.</p> <p>Framdriften visas på varje ärende men också överskådligt för varje skede som en "termometer" som visar hur stor andel av allt som är klart.</p> <p>Status på själva dokumenten visas också om man t ex använder funktionerna för granskning och godkännande. Det visas om ett dokument är sänt för godkännande eller om granskning pågår, samt även när dokumentet är godkänt och signerat.</p>			

dashboard med inläsning av information från andra system, nyhetsfunktion etc.

Det är också möjligt att göra klickbara länkar vidare till andra system. Dashboards kan skapas som användare kan välja att ha som startsida vid inloggning. Det är möjligt att skapa helt egna dashboards men även välja att visa en fördefinierad dashboard.

Behörighetshanteringen är väl utbyggd för att kunna hantera just den typ av behov som beskrivs i kravet

Utveckling

- Avtal med Antura
- Nya arbetssätt
- Gemensam mappstruktur
- Gränsdragning mellan olika system



Implementering

- Pilot
- Vad är tillräckligt bra?
- Go live
- Flytt från fileshare



Vidareutveckling

- Förvaltningsgrupp
- Användardialog
- Fler projektmodeller
- Risker
- Justering av mappstruktur
- Behörigheter

The screenshot shows the IKANO Bostad project portal. The top navigation bar includes 'Startsida', 'Medlemmar', 'Ärenden', 'Filer', 'Tidplan', 'Risker', 'Diagram', and 'Rapporter'. The main content area displays a grid of project cards with titles like 'Uppdatera mappstruktur Nya bostäder', 'Uppdatering av Antura efter omorg.', and 'Verksamhetsplanering/Aktivitetslistor'. A data visualization overlay is positioned in the foreground, featuring a ribbon menu with options like 'Fil', 'Start', 'Infoga', 'Modellering', 'Visa', 'Optimera', and 'Hjälp'. The overlay contains several charts and filters:

- Riskbärare:** A pie chart showing 'Summa Reserverad kostnad av Riskbärare' with segments for Prod (164mn, 69,76%) and BU (71mn, 30,24%).
- Riskområde:** A pie chart showing 'Summa Reserverad kostnad av Riskområde' with segments for Prod (52mn, 31,77%) and BU (61mn, 37,25%), along with other risk areas like '6. Inköp' (6mn, 3,5%) and '7. Byggedel' (4mn, 2,33%).
- Status:** A bar chart showing 'Summa Reserverad kostnad av Status' with 'Started' at 143636138 and 'Not started' at 20308594.
- RiskMöjlighet:** A bar chart showing 'Antal på ID av Riskområde' with values for various risk areas, such as '6. Inköp' (77) and '7. Byggedel' (83).

Funktioner vi nyttjar i Antura

- Projektmodeller
- Projektöversikt (start sida)
- Risk
- Tidplan
- Filarkivet
- Ärenden
- Portfölj och Program
- Organisatorisk enhet
- Azure AD-integration

Funktioner vi nyttjar i Antura

- Projektmodeller
- Projektöversikt (startside)
- Risk
- Tidplan
- Filarkivet
- Ärenden
- Portfölj och Program
- Organisatorisk enhet
- Azure AD-integration

IKANO Bostad

Brf Putsa - Startside

Projektmodell - Nya bostäder

Godkänn | Aterkalla beslut | Historik

Gantt chart showing project phases: Utveckla projektid 1, Utreda projekt, Utveckla projekt 1, Utveckla projekt 2, Utveckla projekt 3, Förbereda produktion 1, Förbereda produktion 2, Genomföra produktion, Avaluta projekt 1, Avaluta projekt 2, Efterarbete, Arkiv.

Projektfakta

Inställningar

Projektnamn	Brf Putsa
ProjektID	22
Projektnummer	8003001
Projekttyp	Småhus - Bostadsrätt
Start - Slut	2019-01-16 - 2023-01-30
Projektansvarig	Sara Halmberg
Projektlägare	Camilla Persson
Valuta	SEK

Projektbild (Exterlört 3.jpg)

Beslutspunkter

Item	Datum	Status
B1 Beslut om förvärv IR1	2019-01-16	Slutgiltig
B2 Beslut om projekutveckling	2019-05-02	Slutgiltig
B3 Beslut om projektering	2019-12-06	Slutgiltig
G1 Grind bygglov	2020-05-26	Slutgiltig
B4 Beslut om försäljning	2020-05-26	Slutgiltig
G2 Grind försäljning	2020-06-30	Slutgiltig
B5 Beslut om produktion IR2	2020-09-21	Slutgiltig
G3 Grind produktion	2020-12-21	Slutgiltig
G3 Grind produktion	2022-02-03	Planerad
G4 Grind avslut	2023-01-31	Planerad
B6 Beslut om avslut	2023-01-31	Planerad
Arkiv	2023-01-31	Planerad

Projekthändelser

Datum	Event	Uppdaterad(e)
2023-04-03	Risker	7 uppdaterad(e)
2023-04-03	Startside	Uppdaterad
2023-03-27	Filarkiv	2 uppdaterad(e)
2023-03-15	Filarkiv	1 ny(a), 1 uppdaterad(e)
2023-03-15	Risker	2 ny(a), 2 uppdaterad(e)
2023-03-14	Risker	1 ny(a)
2023-03-13	Filarkiv	7 ny(a)
2023-03-08	Filarkiv	3 ny(a)
2023-03-03	Filarkiv	47 ny(a), 4 uppdaterad(e)
2023-03-02	Filarkiv	3 ny(a)

Övrig information

Redigera

- Beslut fram till och med "Beslut projektering" finns under projektet "Fönsterfabriken".
- Bygglövsansökan finns under projektet "Fönsterfabriken".
- Lantmäteriförärrättning finns under projektet "Fönsterfabriken".

Fakturauppgifter
 Projektname: Brf Putsa
 Projektnummer: 8003-001
 Konto:
 Referensperson:
 e-faktura: invoices.bostad@ikanoostad.se

Fakturaadress:
 Ikano Bostadsutveckling AB,
 c/o Ikano Bostad, Box 31066,
 200 49 Malmö

Portföljinformation

Portfölj	Bostadsproduktion / Distrikt Syd/Väst
Program	Malmö kommun / Fönsterfabriken, Västra klagstorp, Malmö
Organisatorisk enhet	Ikano Bostad / Bostadsutveckling BU / Bostadsutveckling Syd/ Väst

Styrande dokument

- Köpa - VSAA
- Utveckla projektid - VSAA
- Utreda projekt - VSAA
- Utveckla projekt - VSAA
- Förbereda produktion - VSAA
- Genomföra produktion - VSAA
- Avsluta projekt - VSAA

Stödjande dokument

- Tom mail - Ikano logga.docx
- Brev väntar - Ikano logga.docx
- Brev höger - Ikano logga.docx

IKANO Bostad

Beslutspunkt - Beslutsprocess ej påbörjad

Projektsvarig | Väntar...

Egenskaper

Redigera

1.0 Projekt BU	8 003 001
1.1 Projekt BP	0
1.2 Regions / Projektleddningschef	Camilla Persson
1.3 Distriktchef	
1.4 Arbetschef	
1.5 Regi	Extern regi
1.6 Miljömärkning	Ej miljömärkt
1.7 Besöksadress	Garnfå Borrebackevägen 12, Västra Klagstorp
2.0 BOA.m2	2 899
2.1 LOA.m2	0
2.2 BTA.m2	3 474
2.3 Ljus BTA.m2	3 311
2.4 Märk BTA.m2	0
2.5 CO2e/BTA ljus	0
2.6 CO2e/BTA lot	0
3.0 Antal bostäder	26
3.1 Antal lokaler	0
3.2 Antal p-platser garage	0
3.3 Antal p-platser mark	16
3.4 Antal p-platser carport	0
3.5 Antal parkeringsplatser alternativa parkeringslösningar	10

Projektinformation

Namn: Beskrivning

Projektidé: Glädje, Trygghet och Gemenskap

Vi ska erbjuda yteffektiva småhus som är anpassade för den unga familjen med barn eller barn på väg, familjer med barn som söker sitt andra hus eller för ensamstående föräldrar med hemmavarande barn. Genom att erbjuda prisvärda bostäder skapas möjligheter för en bättre vardag för flera. För att möta hårdare krav på amortering och bolånetak ser vi bostadsrätten som den bästa upplåtelseformen.

Gestaltningen av husen är modern med industriell karaktär som ger ett gediget intryck. Ett kvarter som kommer att vara tilltalande estetiskt och mycket barnvänligt.

Rådhusen kommer erbjuda en invändig miljö med ljus design som håller över tiden. Planlösningen är öppen, för att enkelt kunna passa den moderna familjen och dagens sätt att leva och bo.

Den privata trädgården kommer vara liten och lättskött men något större än vid småhus i stadsmiljö ex.vis inom Ellnegränd. Kvarteret innehåller gemensamma grönytor för...

Allmänt - Genomföra produktion

Information om processen finns i VSAA

Projektstatus

Riskenivå: [dropdown]

Budget (SEK): 0

Projektdokument

Koppla projektdokument

Namn: [input]

Det finns inga rader att visa.

Aktuellt

Redigera

Det finns inga nyheter att visa.

Nytta

Enklare att ta del av information om projekten

Lättare att hitta dokument

Övergripande riskexponering

Tydlighet i projektledningen



Tips från oss

- Lita på Antura
- Interna arbetssätt
- Spela in tutorials
- Öppet hus
- Finnas till för organisationen
- Våga börja
- Behörigheter
- Piloter



Framtiden

- Övergripande planering för samtliga projekt
- Eftermarknad
- Externa parter
- Integration med andra system



**”Det mesta är ännu ogjort,
underbara framtid.”**

Ingvar Kamprad